



SATUAN POLISI PAMONG PRAJA
KOTA BATAM

**STANDAR OPERASIONAL PROSEDUR (SOP)
PENYUSUNAN RENCANA KERJA ANGGARAN (RKA)**

SATUAN POLISI PAMONG PRAJA KOTA BATAM





SATUAN POLISI PAMONG PRAJA KOTA BATAM

 SATUAN POLISI PAMONG PRAJA KOTA BATAM	Nomor SOP	:	2.02/Skre.Polpp/2018	
	Tanggal Pembuatan	:	02 Oktober 2018	
	Tanggal Revisi	:		
	Tanggal Pengesahan	:	Oktober 2018	
	Disahkan Oleh	Kepala Satuan Polisi Pamong Praja		
	Nama SOP	Penyusunan Rencana Kerja Anggaran (RKA)		
Dasar Hukum	Kualifikasi Pelaksana			
<ol style="list-style-type: none"> 1. Peraturan Menteri Dalam Negeri Nomor 52 Tahun 2011 tentang Standar Operasional Prosedur Di Lingkungan Pemerintah Provinsi dan Kabupaten/Kota; 2. Peraturan Menteri Dalam Negeri Nomor 31 Tahun 2016 tentang Pedoman Penyusunan Anggaran Pendapatan dan Belanja Daerah Tahun 2017; 3. Peraturan Daerah Kota Batam nomor 3 Tahun 2015 Tentang Pokok-Pokok Pengelolaan Keuangan Daerah (Lembaran daerah Kota Batam tshun 2010 Nomor 3, Tambahan Lembaran daerah Kota batam nomor 100); 4. Peraturan Daerah Kota Batam nomor 8 tahun 2016 tentang Rencana Pembangunan Jangka Menengah daerah (RPJMD) Kota batam tahun 2016-2021; 5. Rencana Strategis Satuan Polisi Pamong Praja Kota Batam Tahun 2016-2021. 	<ol style="list-style-type: none"> 1. Mengetahui tugas dan fungsi penyusun program 2. Mengetahui tugas dan fungsi Jabatan 3. Mengetahui penggunaan perangkat Komputer 4. Mengetahui aplikasi komputer penyusunan RKA 			
Keterkaitan	Peralatan/Perlengkapan			
<ol style="list-style-type: none"> 1. SOP Rapat Internal 	<ol style="list-style-type: none"> 1. Lembaran Kerja 2. Ruang rapat internal 3. Komputer, Printer, LCD, HVS 			
Peringatan	Pencatatan dan Pendataan			
<ol style="list-style-type: none"> 1. Apabila draft RKA yang disampaikan tidak sesuai dengan prioritas dan aturan SHB maka draft RKA akan sering dikembalikan dan menghambat jadwal selanjutnya seperti pencermatan oleh TAPD 	<ol style="list-style-type: none"> 1. Disimpan sebagai dokumen Program Kerja dan Kegiatan serta RKA 			

SOP : PENYUSUNAN RENCANA KERJA ANGGARAN (RKA)

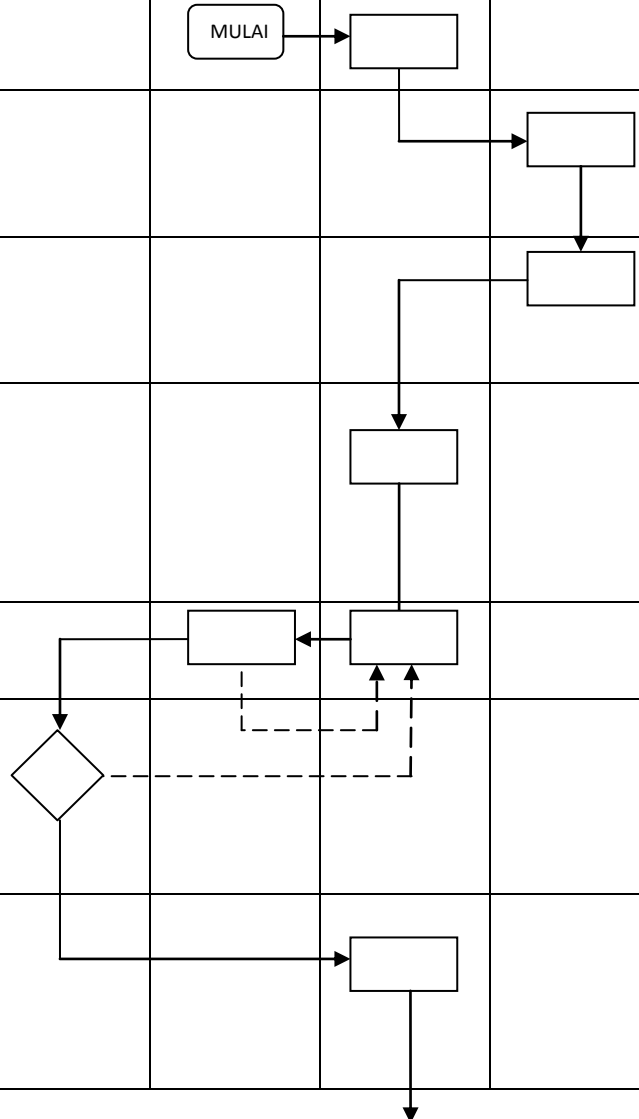
NO	URAIAN PROSEDUR	PELAKSANA				MUTU BUKU			Keterangan
		Kepala Satuan	Sekretaris	Kasubag Program	Staf/Jabatan Fungsional Umum	Kelengkapan dan Peralatan	Waktu	Output	
1	2	3	4	5	6	7	8	9	10
1.	Memerintahkan Kasubag Program untuk membuat rencana kerja penyusunan Rencana Kerja Anggaran (RKA)		MULAI			Agenda kerja	3 Hari	Rancangan RKA	-
2.	Menyampaikan blanko isian dan informasi kepada masing-masing Bidang/PPK/Subbag tentang penyusunan RKA					Rancangan RKA	1 Jam	Blanko isian rancangan RKA	-
3.	Mengumpulkan blanko isian dari masing-masing Bidang/PPK/Subbag dan menyerahkannya kepada Kasubag Program					Blanko isian Rancangan RKA	5 Hari	Konsep RKA	-
4.	Melaksanakan rapat internal perhitungan rincian pemakaian anggaran dari setiap kegiatan Bidang/PPK/Subbag termasuk biaya rutin					Konsep RKA, Ruang rapat, Makan, Minum, LCD, Komputer, ATK	3 Jam	Konsep RKA	SOP Rapat Internal
5.	Membuat draft RKA serta aliran kasnya dan diserahkan kepada atasan untuk dinilai dan koreksi					Konsep RKA, ATK, Komputer	3 Hari	Draft RKA	-
6.	Menilai dan mengoreksi draft RKA. Jika RKA disetujui maka diserahkan kepada Kasubag Program untuk difinalisasi. Jika tidak disetujui maka akan diperbaiki kembali sesuai hasil penilaian dan koreksi					Draft RKA	2 Jam	Disposisi Dokumen RKA	-
7.	Melakukan finalisasi draft RKA, menggandakan dan menyerahkannya untuk didokumentasikan dan didistribusikan kepada masing-masing Bidang/subbag beserta jadwal pencermatan TAPD					Dokumen RKA, Komputer, ATK	3 Hari	Dokumen RKA	-

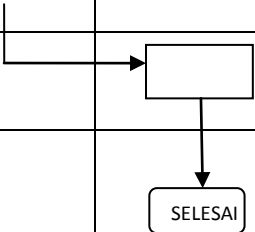

NO	URAIAN PROSEDUR	PELAKSANA				MUTU BUKU			Keterangan
		Kepala Satuan	Sekretaris	Kasubag Program	Staf/Jabatan Fungsional Umum	Kelengkapan dan Peralatan	Waktu	Output	
1	2	3	4	5	6	7	8	9	10
8.	Membagikan dokumen RKA dan jadwal pencermatan TAPD					Dokumen RKA	3 Jam	Dokumen RKA	-
9.	Mendokumentasikan dokumen RKA					Dokumen RKA	3 Menit	Arsip Dokumen RKA	-

**KEPALA SATUAN POLISI PAMONG PRAJA
KOTA BATAM**



NURZALIE. AP, S.Sos

Pembina Tingkat I

NIP. 19730206 199311 1 001